

工事用エレベーター

HCE-2800BST

仕	様
種類	工事用ラック式エレベーター
型式	HCE-2800BST
積載荷重	2800kg(最大定員43名)
最大揚程	200m
昇降速度	1.33m/s(80m/min)
搬器内寸法	長さ6000mm×幅1300mm×高さ3000mm
扉開口寸法	5860mm
停止箇所	任意の階
操作方式	ケージ内自動運転操作
搬器扉形式	電動上下開き扉
ステージ扉形式	手動横引きアコーデオン扉
駆動方式	ラック・ピニオン駆動方式
速度制御方式	トランスタインバータ制御方式、回生制動付き
使用電動機	16kW(4基)
供給電源	三相交流 400/440V、50/60Hz
機器電源	三相交流 440V、50/60Hz
安全装置	自動落下防止装置
	過荷重防止装置
	荷重表示盤
	非常停止スイッチ
	インターホン
	上昇下降ファイナルリミットスイッチ
	上昇下降制限装置
	上昇下降減速装置
	油入緩衝器
	各扉リミットスイッチ
	搬器扉自動ロック装置
過昇防止装置	
ロープ張力検出リミットスイッチ	

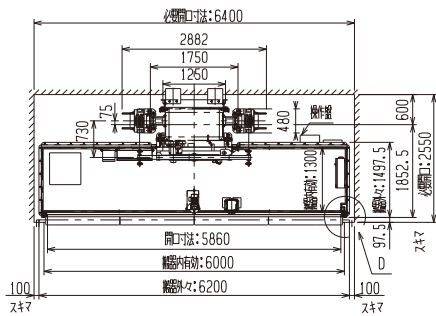
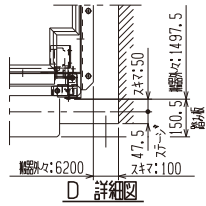

A-A 矢視図

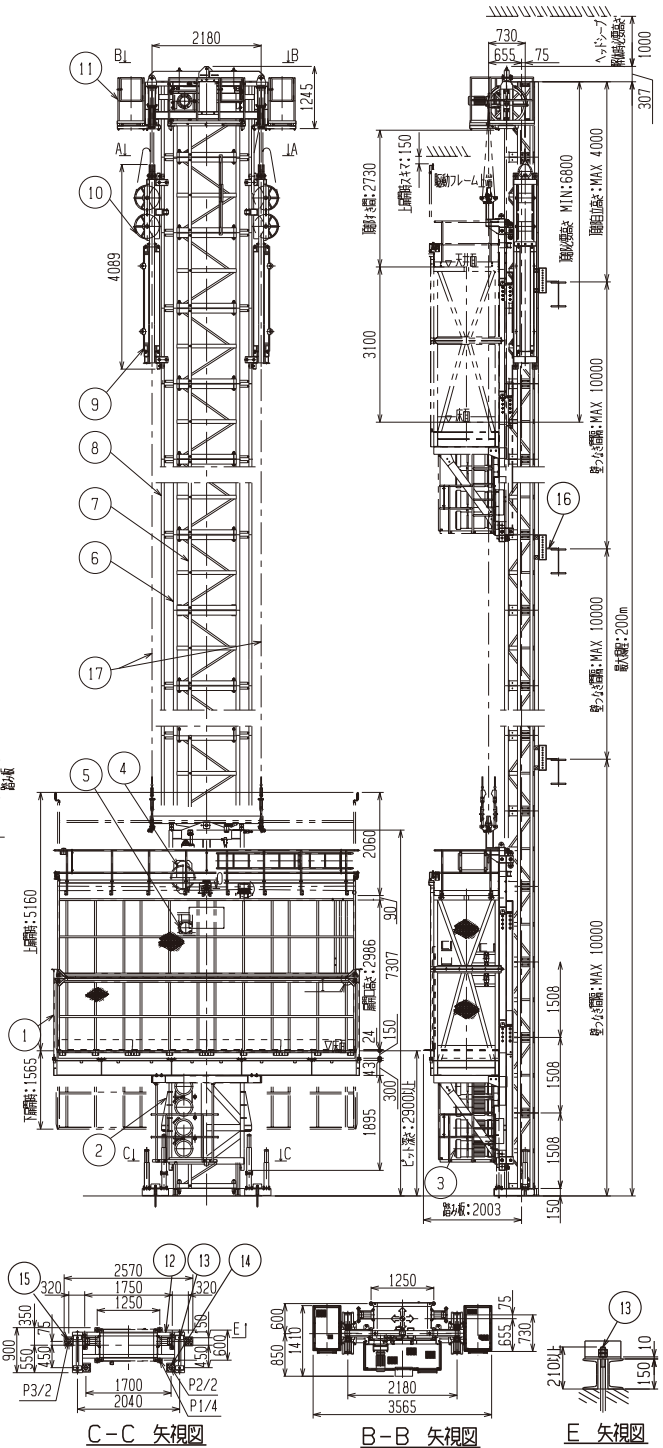

反力表 (kN)

記号	名称	記号	名称
1	搬器	11	ヘッドシーブ
2	駆動フレーム	12	ベース
3	電動機	13	アンカーボルト M24
4	自動落下防止装置	14	油入緩衝器
5	速度検出装置	15	油入緩衝器
6	ポスト(1250×600)	16	壁つなぎ
7	ラックギヤ	17	ワイヤロープ
8	カウンターウイト用ガイドレール		
9	カウンターウイト		
10	ワイヤロープ余巻きドラム		

記号	揚程	60	80	100	120	140	160	180	200m	
P1		262.2	302.6	343.1	383.5	423.9	464.4	504.8	545.3	
P2		269.8								
P3		156.0								
Nx		33.9								
Ny		21.2								

ブレーカー容量(A) 400V/225A